



RUSH krycí paluba

Příručka uživatele
Príručka pre používateľov
User's manual
Benutzerhandbuch
Manuel de l' utilisateur
Manual del usuario
Manuale dell'utente
Gebruiksaanwijzing
Instrukcja użytkownika
Пособие пользователя



1

RUSH 1

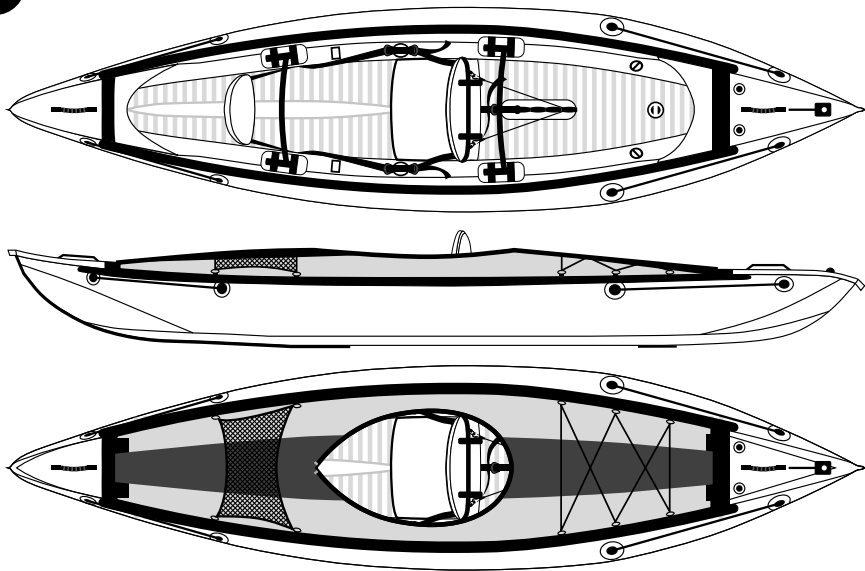

RUSH 2

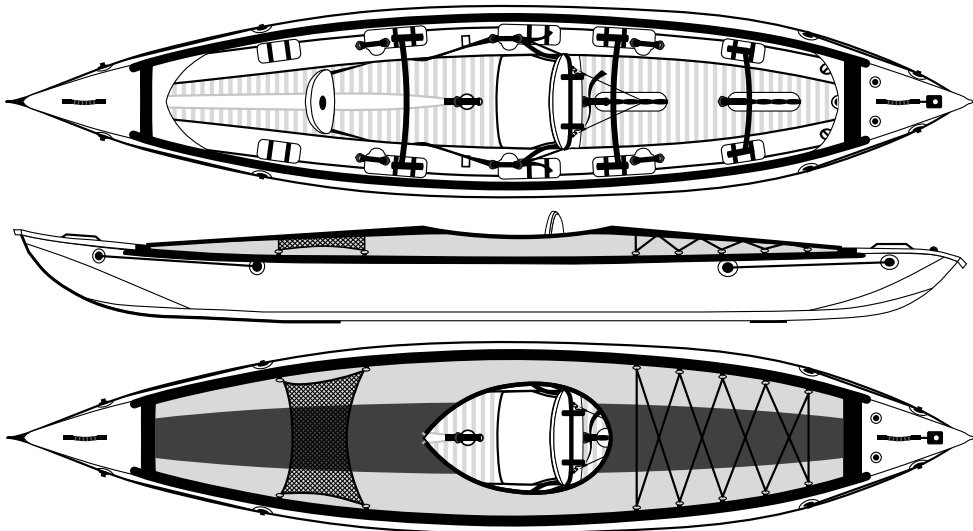

RUSH 2

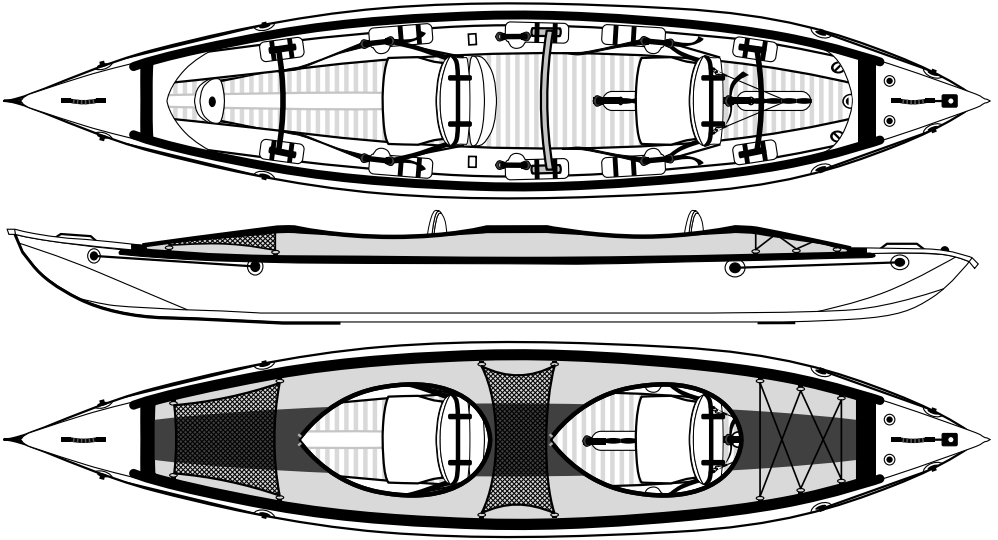

2

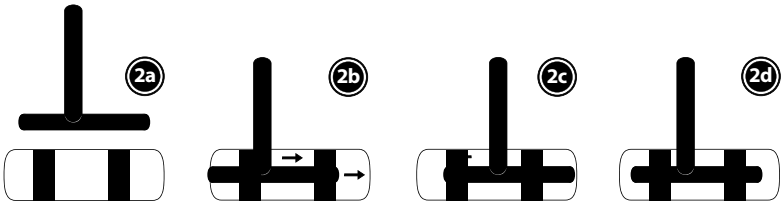
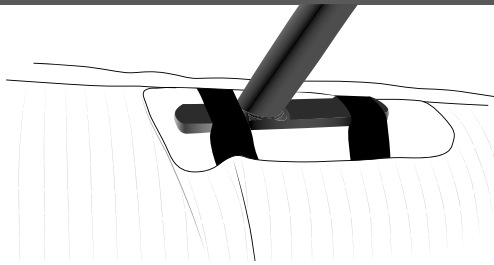

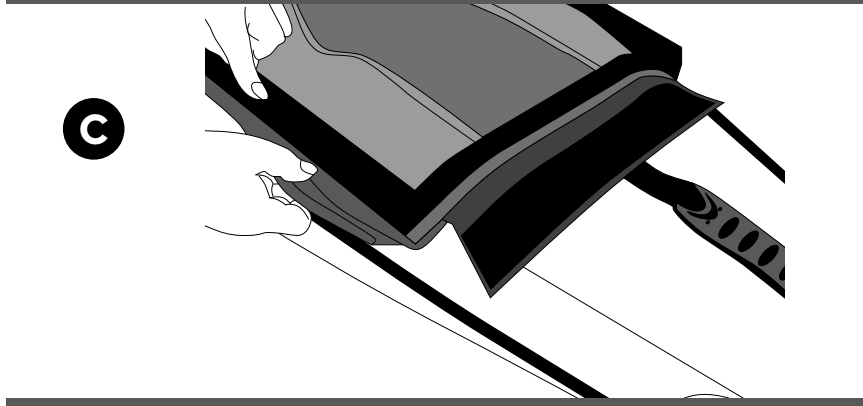
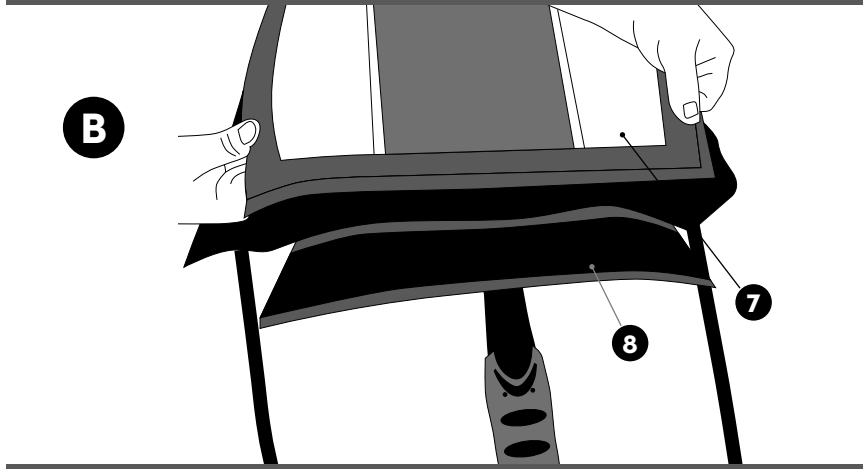
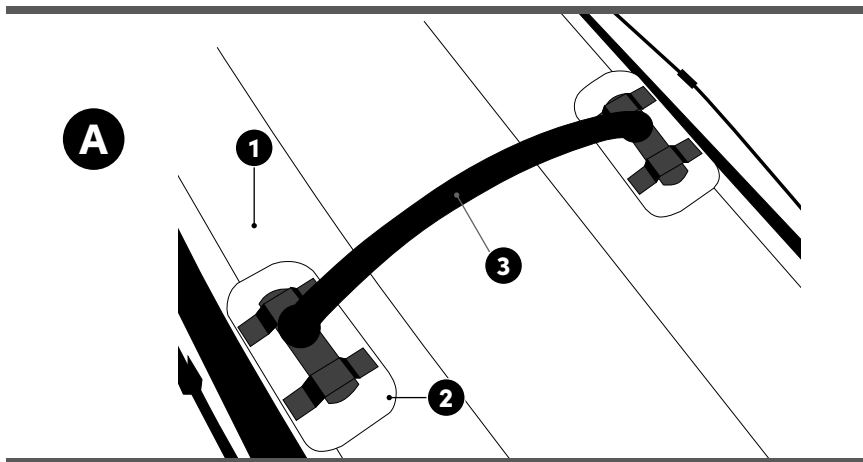

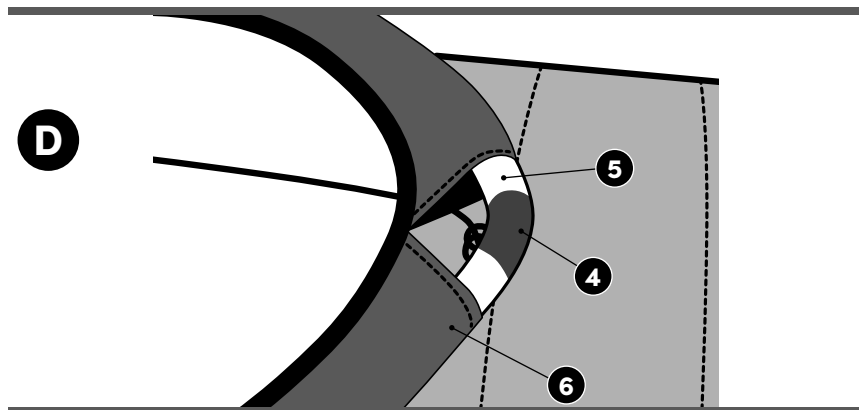

cz RUSH krycí paluba



Verze 2/2023

Technický popis:

- | | |
|------------------|-------------------------|
| 1 válec člunu | 5 plastová výztuha |
| 2 úchyt výztuhy | 6 tunýlek límce |
| 3 kovová výztuha | 7 krycí paluba |
| 4 spojka výztuhy | 8 pásek se suchým zipem |

VÝROBCE:

GUMOTEX Coating, s.r.o.
Mládežnická 3062/3a
690 02 Břeclav

POUŽITÍ:

Krycí paluba se vyrábí v jednomístném provedení pro člun RUSH 1 a v jednomístném nebo dvoumístném provedení pro člun RUSH 2.

Krycí paluba zabraňuje vniknutí většího množství vody do člunu

MATERIÁL:

Krycí paluba je zhotovena sešitím výseků polyesterové tkaniny s PUR nánošem a voděodpudivou úpravou.

NÁVOD NA POUŽITÍ:

Montáž výztuh RUSH 1:

Výztuhy (3) zasuňte do úchytů výztuh (2) v pořadí A a B od přídi.

Montáž výztuh RUSH 2 dvoumístný:

Výztuhy (3) zasuňte do úchytů výztuh (2) v pořadí C, D, C od přídi.

Montáž výztuh RUSH 2 jednomístný:

Výztuhy (3) zasuňte do úchytů výztuh (2) v pořadí B, B, C od přídi.

Výztuhy zasunujte do úchytů dle obr. 2, 2a, 2b, 2c a 2d. Přední část krycí paluby (7) přichyťte na pásek se suchým zipem (8) na přední palubě (detail B). Potom postupně nalepujte krycí palubu na pásy na válcích (detail C). Krycí palubu přitahujte, aby byla napnutá a postupujte až k zadní palubě. Zde přichyťte krycí

palubu k pásku se suchým zipem na zadní palubě. Do tunýlku límce (6) zasuňte plastovou výztuhu (5) a sepněte spojku (4) - detail D.

ÚDRŽBA:

Krycí palubu doporučujeme čistit pouze šamponováním. Menší díry a trhliny na krycí palubě lze opravit záplatami z lepicí soupravy přiložené ke člunu.

SKLADOVÁNÍ:

Krycí palubu po použití osušte a očistěte. Skladujte na suchém místě při pokojové teplotě. Chraňte před ostrými předměty. Neskladujte u zdrojů sálavého tepla.

ZÁRUKY:

Na krycí palubu se pro spotřebitele poskytuje záruka 24 měsíců na výrobní vady od data prodeje při dodržení pokynů pro používání a ošetřování.

LIKVIDACE:

Krycí paluba se likviduje skládkováním na skládkách komunálního odpadu nebo za použití nejlepší dostupné technologie!

Příručku uživatele recyklujte nebo skládkujte s komunálním odpadem.

**Technický popis:**

- | | |
|------------------|--------------------------|
| 1 valec člna | 5 plastová výstuha |
| 2 úchyt výstuhu | 6 malý tunel goliera |
| 3 kovová výstuha | 7 krycia paluba |
| 4 spojka výstuhu | 8 pásik so suchým zipsom |

VÝROBCA:

GUMOTEX Coating, s.r.o.
Mládežnícká 3062/3a
690 02 Břeclav, Česká republika

POUŽITIE:

Krycia paluba sa vyrába v jednomiestnom vyhotovení pre čln RUSH 1 a v jednomiestnom alebo dvojmiestnom vyhotovení pre čln RUSH 2.

Je určená na kajak RUSH a zabraňuje vniknutiu väčšieho množstva vody do člna.

MATERIÁL:

Krycia paluba je zhotovená zošitím výsekov polyesterovej tkaniny s PUR nánosom a vodeodpudivou úpravou.

NÁVOD NA POUŽITIE:**Montáž výstuh RUSH 1:**

Výstuhu (3) zasuňte do úchytov výstuh (2) v poradí A a B od provy.

Montáž výstuh RUSH 2 dvojmiestny:

Výstuhu (3) zasuňte do úchytov výstuh (2) v poradí C, D, C od provy.

Montáž výstuh RUSH 2 jednomiestny:

Výstuhu (3) zasuňte do úchytov výstuh (2) v poradí B, B, C od provy.

Výstuhu zasúvajte do úchytov podľa obr. obr. 2, 2a, 2b, 2c a 2d.

Prednú časť krycej paluby (7) prichyťte na pásik so suchým zipsom (8) na prednej palube (detail B). Potom postupne nalepujte kryciu palubu na pásiky na valcoch (detail C) (kryciu palubu priťahujte, aby bola napnutá) a postupujte až k zadnej palube.

Tu prichyťte kryciu palubu k pásku so suchým zipsom na zadnej palube.

Do tunela goliera (6) zasuňte plastovú výstuhu (5) a zopnite spojkou (4) – detail D.

ÚDRŽBA:

Kryciu palubu odporúčame čistiť iba šampónovaním. Menšie diery a trhliny na krycej palube je možné opraviť záplatami z lepiacej súpravy priloženej ku člnu.

SKLADOVANIE:

Kryciu palubu po použití osušte a očistite. Skladujte na suchom mieste pri izbovej teplote. Chráňte pred ostrými predmetmi. Neskladujte pri zdroji sálavého tepla.

ZÁRUKY:

Na kryciu palubu sa spotrebiteľovi poskytuje záruka 24 mesiacov na výrobné chyby od dátumu predaja pri dodržaní pokynov pre používanie a ošetrovanie.

LIKVIDÁCIA:

Krycia paluba sa likviduje skládkovaním na skládkach komunálneho odpadu alebo využitím najlepšej dostupnej technológie! Používateľskú príručku recyklujte alebo skládkujte s komunálnym odpadom.

**Technical Description:**

- | | |
|--------------------------|-------------------------|
| 1 Boat cylinder | 5 Plastic reinforcement |
| 2 Reinforcement fixture | 6 Collar tunnel |
| 3 Metallic reinforcement | 7 cover deck |
| 4 reinforcement coupling | 8 strip with Velcro |

MANUFACTURER:

GUMOTEX Coating, s.r.o.
Mládežnícká 3062/3a
690 02 Břeclav, Czech Republic

USAGE:

The cover deck is produced in a single-seat variant for the RUSH 1 boat, or a single or a two-seat variant for the RUSH 2 boat. It is designated for the RUSH kayak and prevents the entry of a larger quantity of water into the boat.

MATERIAL:

The cover deck is made by sewing the cuts of polyester fabric with a PUR coat and a water-repellent treatment together.

USE INSTRUCTIONS:**Mounting of RUSH 1 reinforcements:**

Insert the reinforcements (3) into the reinforcement fixtures (2) in the order of A then B from the bow.

Mounting of single-seat RUSH 2 reinforcements:

Insert the reinforcements (3) into the reinforcement fixtures (2) in the order of B, B, C from the bow.

Mounting of two-seat RUSH 2 reinforcements:

Insert the reinforcements (3) into the reinforcement fixtures (2) in the order of C, D, C from the bow.

Insert the reinforcements into brackets according to Fig. 2, 2a, 2b, 2c, and 2d.

Fasten the front part of the cover deck (7) on the strip with the Velcro (8) on the front deck (detail B). Then gradually glue the cover deck on the strips on the cylinders (detail C) (pull the cover deck so that it is tight) and proceed up to the rear deck. Fasten the cover deck to the strip with the Velcro on the rear deck here.

Insert the plastic reinforcement (5) into the collar tunnel (6) and fasten them together using the coupling (4) – detail D.

MAINTENANCE:

We recommend cleaning the cover deck only by shampooing.

Smaller holes and cracks on the cover deck can be repaired using patches from the gluing kit attached to the boat.

STORAGE:

Dry and clean the cover deck after use. Store it in a dry place at room temperature. Protect against sharp objects. Do not store near radiating heat sources.

WARRANTIES:

A warranty of 24 months from the date of sale is provided to the consumer for production defects of the cover deck, as long as the use and care instructions are observed.

DISPOSAL:

The spray deck is disposed of at municipal landfills or using the best available technology!

Recycle the user manual or dispose of it with municipal waste.

D RUSH Schutzdeck



Version 2/2023

Technische Beschreibung:

- | | |
|------------------------|-------------------------|
| 1 Bootszyylinder | 5 Kunststoffversteifung |
| 2 Versteifungsgriff | 6 Kragentunnel |
| 3 Metallversteifung | 7 Schutzdeck |
| 4 Versteifungskupplung | 8 Klettverschlussband |

HERSTELLER:

GUMOTEX Coating, s.r.o.
Mládežnická 3062/3a
690 02 Břeclav,
Tschechische Republik

VERWENDUNG:

Das Schutzdeck wird für das Boot RUSH 1 in einer Einsitzer-Ausführung und für das Boot RUSH 2 in Einsitzer- oder Zweisitzer-Ausführung hergestellt.

Das Schutzdeck verhindert das Eindringen größerer Wassermengen ins Boot.

MATERIAL:

Das Schutzdeck wurde durch das Zusammennähen von Ausschnitten eines Polyestergewebes mit PUR-Beschichtung und wasserabweisender Aufbereitung gefertigt.

GEBRAUCHSANWEISUNG:

Einbau der Versteifungen RUSH 1:

Versteifungen (3) in die Griffe (2) in der Reihenfolge A, B in Richtung vom Bug weg einschieben.

Einbau der Versteifungen RUSH 2 Zweisitzer:

Versteifungen (3) in die Griffe (2) in der Reihenfolge C, D, C in Richtung vom Bug weg einschieben.

Einbau der Versteifungen RUSH 2 Einsitzer:

Versteifungen (3) in die Griffe (2) in der Reihenfolge B, B, C in Richtung vom Bug weg einschieben.

Den vorderen Teil des Schutzdecks (7) am Klettverschlussband (8) am Vorderdeck (Detail B) befestigen. Nachfolgend schrittweise das Schutzdeck an die Bänder an den Zylindern (Detail C) ankleben. Das Schutzdeck straffen und fortlaufend bis zum Heck anspannen. Am Heck das Schutzdeck am Klettver-

schlussband befestigen.

In den Kragentunnel (6) Die Kunststoffversteifung (5) einschieben und mittels Kupplung (4) verkuppeln – Detail D.

WARTUNG:

Es wird empfohlen, das Schutzdeck ausschließlich mittels Shampooieren zu reinigen. Kleinere Löcher und Risse am Schutzdeck können mit Flickern aus dem mit dem Boot gelieferten Klebesatz repariert werden.

LAGERUNG:

Das Schutzdeck nach Einsatz trocknen und reinigen. Bei Raumtemperatur an einem trockenen Ort lagern. Vor spitzen Gegenständen schützen. Nicht in Nähe von Strahlungswärmequellen lagern.

GARANTIEN:

Bei Einhaltung der Gebrauchs- und Wartungsanweisungen wird eine Verbrauchergarantie für Produktionsmängel in Dauer von 24 Monaten gewährt.

ENTSORGUNG:

Entsorgen Sie das Verdeck auf einer Deponie für Kommunalmüll oder unter Verwendung der besten, verfügbaren Technologie!

Das Benutzerhandbuch sollte recycelt oder mit dem Kommunalmüll auf einer Deponie entsorgt werden.

F RUSH le pont de couverture



Version 2/2023

Description technique:

- | | |
|----------------------|------------------------|
| 1 rouleau du canot | 5 montant en plastique |
| 2 attache du montant | 6 passage du manchon |
| 3 attache métallique | 7 pont de couverture |
| 4 attache de renfort | 8 bande de velcro |

FABRICANT:

GUMOTEX Coating, s.r.o.
Mládežnická 3062/3a
690 02 Břeclav,
La République Tchèque

UTILISATION:

Le pont de couverture est fabriqué en vision monoplace pour le modèle RUSH 1 et biplace pour le modèle RUSH 2. Il est destiné à être utilisé sur un kayak RUSH pour éviter l'introduction d'une quantité importante d'eau au bateau.

MATÉRIEL:

Le pont de couverture est réalisé par couture de plusieurs parties découpées du tissu au revêtement en PUR et au traitement répulsif à l'eau.

MODE D'EMPLOI:

Montage du renfort RUSH 1:

Insérer les renforts (2) dans les logements dans l'ordre A et B à partir de la proue.

Montage des renforts sur le modèle RUSH 2 biplace:

Insérer les renforts (3) dans les logements (2) dans l'ordre C, D, C à partir de la proue.

Montage des renforts RUSH 2 en vision monoplace:

Insérer les renforts (3) dans les logements (2) dans l'ordre B, B, C à partir de la proue.

Introduire les montants aux attaches selon images 2, 2a, 2b, 2c et 2d.

Fixer la partie avant du pont de couverture (7) sur une bande velcro (8) à l'avant-pont (détail B). Ensuite coller successivement le pont de couverture sur les bandes des rouleaux (détail C) (tirer le pont de couverture pour qu'il soit bien tendu) et continuer vers l'arrière-pont. Ici fixer le pont de couverture à la bande velcro à l'arrière-pont.

Insérer le renfort plastique (5) dans le tube du col (6) et relier par le raccord (4) - détail D.

MAINTENANCE:

Il est recommandé de nettoyer le pont de couverture en le savonnant uniquement.

Il est possible de réparer les fissures et trous pas trop larges du pont de couverture à l'aide des pièces faisant partie du jeu livré ensemble avec le bateau.

STOCKAGE:

Avant toute utilisation du pont de couverture, l'essuyer et nettoyer. Stocker à un endroit sec à la température ambiante. Protéger contre les objets pointus et tranchants. Ne pas stocker à proximité des sources de la chaleur rayonnante.

GARANTIES:

Le pont de couverture est couvert d'une garantie de 24 mois pour ses utilisateurs concernant les défauts de production à compter depuis la date de vente au cas de respect des instructions d'utilisation et de traitement.

LIQUIDATION:

Le pontage doit être remis dans une décharge de déchets ménagers ou éliminé selon la meilleure technologie disponible!

Le manuel d'utilisateur doit être recyclé ou jeté avec les déchets ménagers.

E RUSH kokpit



Version 2/2023

Descripción técnica:

- | | |
|---------------------------|---------------------|
| 1 cilindro del bote | 5 refuerzo plástico |
| 2 anillo para refuerzo | 6 túnel del cuello |
| 3 refuerzo metálico | 7 kokpit |
| 4 acoplo para el refuerzo | 8 cinta adhesiva |

EMPLEO:

El kokpit se fabrica para el bote RUSH 1, para una persona, y para el bote RUSH 2 para una o dos personas.

Está destinado para el cayac RUSH para impedir la penetración del agua adentro.

MATERIAL:

El kokpit se confecciona por el cosido de sectores de tejido de poliéster con película PUR e impregnación impermeabilizada.

FABRICANTE:

GUMOTEX Coating, s.r.o.
Mládežnická 3062/3a
690 02 Břeclav, República Checa

INSTRUCCIONES PARA EMPLEO:

Instalación de refuerzos - RUSH 1:

Introduzca los refuerzos (3) en los anillos de refuerzos (2) en el orden A y B desde la proa.

Instalación de refuerzos - RUSH 2 para dos personas:

Introduzca los refuerzos (3) en los anillos de refuerzos (2), en el orden C, D, C desde la proa.

Instalación de refuerzos - RUSH 2 para una persona:

Introduzca los refuerzos (3) en los anillos de refuerzos (2), en el orden B, B, C desde la proa.

Meter refuerzos en anillos según los fig. 2, 2a, 2b, 2c y 2d. Fijar la parte delantera del kokpit (7) a la cinta adhesiva situada (8) en la cubierta delantera (detalle B). Después fijar pegando el kokpit a cintas sobre cilindros (detalle C), (fender el kokpit de modo que sea tendido), proceder hacia la cubierta trasera. Fijar el kokpit a la cinta adhesiva situada en la cubierta trasera. Introduzca el refuerzo plástico (5) en el túnel del cuello (6) y ciérralo empleando el acoplo (4) – detalle D.

MANTENIMIENTO:

Es recomendable limpiar el kokpit sólo con champú. Grietas y huecos menores en el kokpit se pueden reparar con parches del juego de pegamiento adjunto al bote RUSH.

CONSERVACIÓN:

Después de empleo, secar y limpiar. Guardar en lugar seco a la temperatura ambiental. Abrigar de aristas vivas. No guardar cerca de difusores térmicos.

GARANTÍA:

Para vicios de fabricación se da la garantía 24 meses desde la fecha de la venta, suponiendo la observación de instrucciones para empleo y mantenimiento.

LIQUIDACIÓN:

¡El bordo de cubierta se liquida depositando en vertederos de residuos comunales o empleando la mejor tecnología disponible!

El manual de usuario ha de ser reciclado o depositado en un vertedero de residuos comunales.

I RUSH ponte di ricopertura



Versione 2/2023

Descrizione tecnica:

- | | |
|-----------------------------|---|
| 1 cilindro del canotto | 6 passaggio per collo giunto del rinforzo |
| 2 attacco del rafforzamento | 7 ponte di ricopertura |
| 3 rafforzamento in metallo | 8 cinturino con chiusura a velcro |
| 4 indicazione | |
| 5 rafforzamento in plastica | |

PRODUTTORE:

GUMOTEX Coating, s.r.o.
Mládežnická 3062/3a
690 02 Břeclav,
Repubblica Ceca

UTILIZZO:

Il ponte di ricopertura è prodotto nella versione monoposto per il canotto RUSH 1 e nella versione monoposto o biposto per il canotto RUSH 2. È adatto per kayak RUSH ed impedisce la penetrazione dell'acqua nel canotto.

MATERIALE:

Il ponte di ricopertura è realizzato con la cucitura dei ritagli del tessuto in poliestere con uno strato PUR e trattamento antiacqua.

ISTRUZIONI PER L'USO:

Montaggio dei rinforzi su RUSH 1:

Infilare i rinforzi (3) nei ganci appositi (2) nella sequenza A, B rispetto alla prua.

Montaggio dei rinforzi su RUSH 2 biposto:

Infilare i rinforzi (3) nei ganci appositi (2) nella sequenza C, D, C rispetto alla prua.

Montaggio dei rinforzi su RUSH 2 monoposto:

Infilare i rinforzi (3) nei ganci appositi (2) nella sequenza B, B, C rispetto alla prua.

Inserire i rafforzamenti negli attacchi seguendo le figure 2, 2a, 2b, 2c e 2d.

Attaccare la parte anteriore (7) del ponte sulla cintura con la cerniera a strappo (8) al ponte anteriore (dettaglio B). Dopo incollare passo a poco il ponte di ricopertura sulle cinture sui cilindri (dettaglio C). Tirare il ponte di ricopertura in modo da averlo teso e procedere fino al ponte posteriore. Qui bisogna

attaccare il ponte di ricopertura alla cintura con la cerniera a strappo sul ponte posteriore. Infilare il rinforzo in plastica (5) nel passaggio del collo (6) e chiudere con la fibbia (4) – dettaglio D.

MANUTENZIONE:

Si consiglia di pulire il ponte di ricopertura solo con lo shampoo.

I piccoli fori e crepe sul ponte di ricopertura possono essere riparati con le pezze dal kit di incollaggio in dotazione insieme al canotto.

CONSERVAZIONE:

Dopo l'utilizzo bisogna asciugare e pulire il ponte di ricopertura. Tenere ad un luogo asciutto a temperatura ambiente. Proteggere contro gli oggetti taglienti. Non depositare vicino a fonti di calore radiante.

GARANZIA:

Per il ponte di ricopertura è prevista una garanzia di 24 mesi per i difetti di produzione a partire dalla data di vendita, se sono mantenute le istruzioni di utilizzo e cura.

LIQUIDAZIONE:

Il copripozzetto deve essere smaltito tramite il servizio di raccolta e smaltimento comunale o utilizzando le migliori tecnologie disponibili! Il manuale dell'utente deve essere riciclato o smaltito tramite il servizio di raccolta e smaltimento comunale.

**Technische beschrijving:**

- 1 cilinder van de boot
- 2 houder van de versteviging
- 3 metalen versteviging
- 4 verbindingsstuk van de versteviging

- 5 kunststoffen versteviging
- 6 kraagtunnel
- 7 dekzeil
- 8 riem met klittenband

FABRIKANT:

GUMOTEX Coating, s.r.o.
Mládežnická 3062/3a
690 02 Břeclav,
Tsjechische Republiek

TOEPASSING:

Het dekzeil wordt in een éénzitsversie gefabriceerd voor de boot RUSH 1 en in een éénzitsversie of een tweezitsversie voor de boot RUSH 2.

Het is bestemd voor de kajak RUSH en voorkomt dat er een grotere hoeveelheid water in de boot komt.

MATERIAAL:

Het dekzeil wordt gemaakt door bijeen naaien van resterend polyesterweefsel met PUR-coating en waterafstotende finish.

INSTRUCTIES VOOR GEBRUIK:**Montage van de verstevigingen van RUSH 1:**

Steek de verstevigingen (3) in hun houders (2) in de volgorde A en B vanaf de boeg.

Montage van de verstevigingen van RUSH 2, tweezitsversie:

Steek de verstevigingen (3) in hun houders (2) in de volgorde C, D, C vanaf de boeg.

Montage van de verstevigingen van RUSH 2, éénzitsversie:

Steek de verstevigingen (3) in hun houders (2) in de volgorde B, B, C vanaf de boeg.

Schuif de verstevigingen in de houders volgens fig. 2, 2a, 2b, 2c en 2d.

Bevestig het voorste gedeelte (7) van het dekzeil aan de riem met klitband (8) op het voordek (detail B). Hecht dan geleidelijk het dekzeil aan de riemen op de cilinders (detail C) (trek het dekzeil aan, zodat dat strak staat) en ga verder met het achterdek. Bevestig hier het dekzeil

aan de riem met klitband op het achterdek. Schuif de kunststoffen versteviging van de kraag in de kraagtunnel (5) en bevestig met het verbindingsstuk (4) – detail D.

ONDERHOUD:

We bevelen aan om het dekzeil slechts met zeep schoon te maken.

Kleinere gaten en scheuren in het dekzeil kunnen gerepareerd worden met plakkers uit de reparatiekit die bij de boot wordt geleverd.

OPSLAG:

Droog het dekzeil na gebruik af en maak het schoon.

Bewaar op een droge plaats bij kamertemperatuur.

Tegen scherpe voorwerpen beschermen. Niet opslaan bij bronnen van stralingswarmte.

GARANTIES:

De consument wordt een garantie van 24 maanden gegeven op fabricagefouten vanaf de aankoopdatum als men zich houdt aan de gebruiks- en behandelwijzingen.

AFDANKEN:

Het dekzeil wordt verwijderd door het bij het huisvuil te doen of het te verwerken met gebruikmaking van de allernieuwste technologie!

Recycle de gebruikshandleiding of doe hem bij het huisafval.

**Opis techniczny:**

- 1 komora łodzi
- 2 uchwyt sztywnika
- 3 wzmocnienie metalowe
- 4 łąicznik wzmocnienia

- 5 sztywnik z tworzywa
- 6 rękaw kotnierza
- 7 pokład kryjący
- 8 pasek z rzepem

PRODUCENT:

GUMOTEX Coating, s.r.o.
Mládežnická 3062/3a
690 02 Břeclav, Republika Czeska

PRZEZNACZENIE:

Pokład kryjący produkuje się w wersji jednoosobowej dla kajaka RUSH 1 i w wersji jednoosobowej lub dwuosobowej dla kajaka RUSH 2. Jest przeznaczony do kajaka RUSH i zapobiega przenikaniu większej ilości wody do łodzi.

MATERIAŁ:

Pokład kryjący jest wykonany przez zszycie wykrojonych arkuszy tkaniny poliestrowej z warstwą PUR i wykończeniem hydrofobowym.

SPOSÓB UŻYCIA:**Montaż wzmocnień RUSH 1:**

Wzmocnienia (3) zasunąć do uchwytu wzmocnień (2) w kolejności A i B od dzioba.

Montaż wzmocnień RUSH 2 dwuosobowy:

Wzmocnienia (3) zasunąć do uchwytów wzmocnień (2) w kolejności C, D, C od dzioba.

Montaż wzmocnień RUSH 2 jednoosobowy:

Wzmocnienia (3) zasunąć do uchwytów wzmocnień (2) w kolejności B, B, C od dzioba. Sztywniki zasunąć do uchwytu

tów według rys. 2, 2a, 2b, 2c a 2d.

Przednią część pokładu kryjącego (7) umocować na pasek z rzepem (8) na przednim pokładzie (detal B). Następnie stopniowo nalepiać pokład kryjący na komorach (detal C) (pokład kryjący przyciągać, aby był napięty) i kontynuować aż do tylnego pokładu. Tu umocować pokład kryjący do paska z rzepem na tylnym pokładzie. Do rękawa kołnierza (6) zasunąć sztywniak z tworzywa (5) i spiąć złączką (4) - detal D.

UTRZYMANIE:

Zalecamy czyszczenie pokładu kryjącego tylko z użyciem szamponu

Mniejsze dziury i rozcięcia pokładu kryjącego można naprawiać łatami z zestawu do klejenia kajaka.

PRZECHOWYWANIE:

Pokład kryjący po użyciu wysuszyć i oczyścić. Przechowywać w suchym miejscu w temperaturze pokojowej. Chronić przed ostrymi przedmiotami. Nie przechowywać w pobliżu źródeł promieniowania cieplnego.

GWARANCJE:

Na pokład kryjący użytkownik uzyskuje gwarancję 24 miesięcy na wady produkcyjne od daty sprzedaży, pod warunkiem dotrzymania instrukcji użytkowania i utrzymania.

LIKWIDACJA:

Kokpit można utylizować na wysypiskach komunalnych lub przy pomocy najlepszej dostępnej technologii! Instrukcja obsługi może być poddana recyklingowi albo zutylizowana wraz z odpadami komunalnymi.

RUS RUSH верхняя палуба



Версия 2/2023

Техническое описание:

- | | |
|--------------------------|--|
| 1 цилиндр каяка | 5 пластмассовая арматура |
| 2 крепление арматуры | 6 туннель отворота |
| 3 металлическая арматура | 7 верхняя палуба |
| 4 муфта арматуры | 8 лента с текстильной застёжкой (липучкой) |

ПРИМЕНЕНИЕ:

Верхняя палуба изготавливается в одноместном варианте исполнения для каяка «RUSH 1» и в одноместном или двухместном варианте исполнения для каяка «RUSH 2».

Предназначена для каяка «RUSH», предотвращает проникновение в судно большого количества воды.

МАТЕРИАЛ:

Верхняя палуба изготовлена путем сшивания раскроенных частей полиэфирной ткани с полиуретановым слоем и водоотталкивающей обработкой.

РУКОВОДСТВО ПО ПОЛЬЗОВАНИЮ:

Установка арматуры на «RUSH 1»:

Арматуру (3) вставьте в крепления арматуры (2) в последовательности А и В от носа.

Установка арматуры на двухместном «RUSH 2»:

Арматуру (3) вставьте в крепления арматуры (2) в последовательности С, D, С от носа.

Установка арматуры на одноместном «RUSH 2»:

Арматуру (3) вставьте в крепления арматуры (2) в последовательности В, В, С от носа.

Арматуру вставьте в крепления согласно рис. 2, 2a, 2b, 2c и 2d.

Переднюю часть верхней палубы (7) прикрепите ремешком с креплением «липучка» (8) на передней палубе (деталь В). После этого постепенно крепите верхнюю палубу к ремешкам на цилиндрах (деталь С) (верхнюю палубу притягивайте, чтобы она была натянута) и переходите к задней

палубе. Здесь верхнюю палубу прихватите к ремешку с креплением «липучка» на задней палубе. В туннель отворота (6) вставьте пластмассовую арматуру (5) и скрепите муфтой (4) - деталь D.

ТЕХНИЧЕСКОЕ ОБСЛУЖИВАНИЕ:

Рекомендуем чистить верхнюю палубу только моющим средством.

Небольшие отверстия и разрывы на верхней палубе можно исправить при помощи заплат из набора для заклеивания, прилагаемого к каяку.

ХРАНЕНИЕ:

Верхнюю палубу после использования высушите и очистите. Храните в сухом месте при комнатной температуре. Защищайте от острых предметов. Не держите вблизи источников излучения тепла.

ГАРАНТИИ:

На верхнюю палубу потребителю предоставляется гарантия 24 месяца на производственные дефекты с даты продажи при условии соблюдения инструкций по использованию и уходу.

ЛИКВИДАЦИЯ:

Съемная палуба ликвидируется путем захоронения на полигонах для твердых коммунальных отходов или с помощью использования лучших доступных технологий!

Руководство пользователя утилизируется или ликвидируется вместе с коммунальными отходами.



GUMOTEX Coating, s.r.o
Mládežnická 3062/3a,
690 02 Břeclav, Česká republika
tel.: +420 519 314 111
e-mail: info@gumotex.cz
www.gumotexboats.com